

CONFEZIONATRICE AUTOMATICA BSH-134



CONFEZIONATRICE AUTOMATICA mod. BSH-134

Adatta al confezionamento di prodotti ortofrutticoli in borse di rete denominate Sormabag, in rete piana schiacciata ed una banda in materiale plastico a forma di etichetta a bandiera stretta nella parte centrale. La banda avente funzione di manico è personalizzabile, da un lato con le informazioni pubblicitarie e dall'altro è prevista la stampa dei dati variabili. La macchina è provvista di stampante a trasferimento termico (non utilizza etichette adesive o di carta) per la sovrastampa delle informazioni specifiche dei prodotti in lavorazione, codici a barre ed informazioni merceologiche. Grande autonomia di funzionamento: utilizza bobine in rete con 12 ore di autonomia e bobine di banda manico con 5 ore di autonomia. Optional: sistema delicato in gomma a twist, con riduzione caduta prodotto del 70%.

AUTOMATIC MACHINE mod. BSH-134 - Sormabag system

Automatic machine suitable to pack fruit and vegetables into flat netting bags called Sormabag, having a wine label-shaped plastic band that is shrunken in the middle. The band that is actually a handle can be customized with the product information on one side and the customer's details on the other one. The thermal transfer printer (not for adhesive or paper labels) is suitable to print specific information and barcode of products. High endurance: net rolls - 12 hours / band rolls - 5 hours. Optional: Twist rubber delicate system to reduce the product falling of 70%.

CONDITIONNEUSE AUTOMATIQUE mod. BSH-134

Adaptée au conditionnement de produits en sacs appelés Sormabag, en filet plat et avec une bande plastique en forme d'étiquette à drapeau étroite sur la partie centrale. La bande ayant la fonction de poignée est personnalisable, d'un côté avec les informations publicitaires, de l'autre avec l'impression des données variables. La machine est équipée d'une imprimante thermotransfert (elle n'utilise pas les étiquettes adhésives ou cartonnées) pour l'impression des informations spécifiques aux produits travaillés, aux codes à barres et aux autres données. Grande autonomie de fonctionnement: on utilise des bobines de filet de 12 heures d'autonomie et des bobines de bande de 5 heures d'autonomie. Option: système twist délicat, avec réduction de 70% de la chute du produit.

VERSCHLIESSAUTOMAT mod: BSH-134 System: SORMABAG

Verschließautomat für Obst- und Gemüse in Netzbeutel, System: Sormabag mit Tagegriff ausgeführt als Kunststoffetikett mit Steg und 2 breiten Informationsfelder für Produktinformation und Kundendetails. Bedruckung über Thermo-Transfer Drucker direkt auf dem Griff möglich. Hohe Autonomie von 5 h für Griffbanderole und 12 h für Netzvorrat. Optional mit Twist-Rohrverschluß zur Fallerverringern um 70%.

CONFECCIONADORA AUTOMÁTICA mod. BSH-134

Apta al confeccionamiento de productos hortofrutícolas en bolsas de red tipo Sormabag, en red llana aplastada con banda en material plástico en forma de etiqueta de bandera con parte central estrecha. La banda tiene función de asa y es personalizable, por un lado con informaciones publicitarias y por el otro con la impresión de los datos variables del producto.

La maquinaria tiene una impresora de transferencia térmica (no utiliza etiquetas adhesivas o de papel) para la sobreimpresión de informaciones específicas sobre la elaboración de los productos, códigos de barras e informaciones sobre la mercancía. Gran autonomía de funcionamiento: 12 horas si con bobinas de red y 5 horas con bobinas de banda asa. Opción: sistema delicado en goma tipo "twist", con reducción del 70% de caída producto.

АВТОМАТИЧЕСКАЯ УПАКОВОЧНАЯ МАШИНА мод. BSH-134

Автоматическая машина предназначена для упаковки фруктов и овощей в сплюсненную сетку Sormabag с полосой из ленты в виде этикетки "wineglass" с низкой центральной частью. Лента выполняет функцию ручки, изготавливается под заказ. С одной стороны можно нанести рекламную информацию, а с другой предусматривается печать переменных данных. Машина снабжена термопринтером (не используются клейкие или бумажные этикетки) для печати специальной информации об упаковываемом продукте, штриховых кодов и товароведческой информации.

Большой запас работы: машина использует сетевые бобины с запасом на 12 часов работы и бобины ленты-ручки с запасом на 5 часов работы. Опция: деликатная эластичная поворотная система сокращения травмирования продукта на 70%.



DATI TECNICI/TECHNICAL DATA

PRODUZIONE
OUTPUT
PRODUCTION
LEISTUNG
PRODUCCIÓN
Производство

up to 25 packs/min.

POTENZA ELETTRICA INSTALLATA
INSTALLED POWER
PUISSANCE ELECTRIQUE INSTALLÉE
ANSCHLUSSWERT ELEKTR
POTENCIA ELÉCTRICA INSTALADA
Установленная мощность

4 kW · 50 Hz · 400V

CONSUMO ARIA
AIR CONSUMPTION
CONSOMMATION D'AIR
LUFTVERBRAUCH
CONSUMO DE AIRE
Потребление воздуха

1000 NI/min · 6 bar

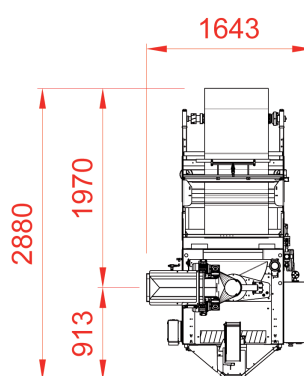
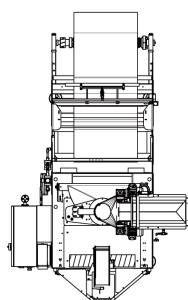
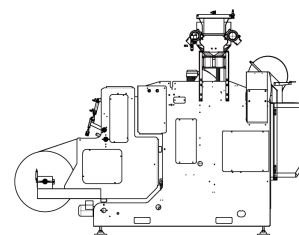
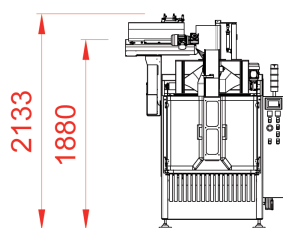
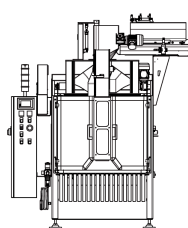
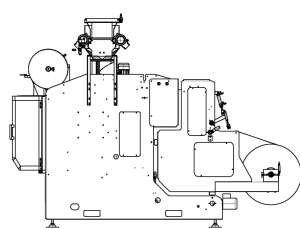

CONFEZIONATRICE AUTOMATICA BSH-134

AGENTE DI ZONA / LOCAL DEALER